



**ARXivar**<sup>®</sup>  
DOCUMENT & PROCESS MANAGEMENT  
*Academy*

**CATALOGO DEI CORSI**  
*Percorso formativo 2012*

# SOMMARIO

## Indice

Pg. <b>3</b>	<b>ARXIVAR ACADEMY</b>
Pg. <b>3</b>	- La struttura
Pg. <b>3</b>	- Riferimenti e contatti
Pg. <b>4</b>	<b>CLASSIFICAZIONE DEI CORSI</b>
Pg. <b>4</b>	- Percorsi di certificazione
Pg. <b>4</b>	- Percorsi formativi
Pg. <b>5</b>	<b>I CORSI IN DETTAGLIO</b>
Pg. <b>6</b>	- ARX-SETUP
Pg. <b>8</b>	- ARX-GED
Pg. <b>10</b>	- ARX-TOOLS
Pg. <b>12</b>	- ARX-FLOW
Pg. <b>14</b>	- ARX-FLOW ADV
Pg. <b>16</b>	- ARX-REPORT
Pg. <b>18</b>	- ARX-AOS
Pg. <b>20</b>	- ARX-DEV
Pg. <b>22</b>	- ARX-DEV ADV
Pg. <b>24</b>	- ARX-EXE
Pg. <b>25</b>	- ARX-UPGRADE
Pg. <b>26</b>	- ARX-RESPAOS
Pg. <b>28</b>	- ARX-PA
Pg. <b>30</b>	- ARX-IMP
Pg. <b>32</b>	<b>LISTINO CORSI DI FORMAZIONE 2012</b>
Pg. <b>32</b>	<b>CALENDARIO CORSI 2012</b>
Pg. <b>33</b>	<b>MODALITÀ DI ISCRIZIONE</b>
Pg. <b>33</b>	- Informazioni e condizioni generali

**ARXivar Academy** è il reparto di Able Tech dedicato alla formazione sul sistema *ARXivar* e sulle tematiche inerenti la gestione documentale, la conservazione sostitutiva, il workflow management e il BPM.

La nostra mission è fornire ai nostri business partner e ai nostri clienti l'accesso a un percorso formativo strutturato che fornisca, oltre a una conoscenza approfondita del sistema *ARXivar*, anche una corretta metodologia operativa maturata in anni di esperienza sul nostro parco clienti.

I corsi di formazione *ARXivar Academy* permettono il conseguimento delle certificazioni Able Tech, da sempre sinonimo di competenza e professionalità, una garanzia di qualità che assicura ai clienti l'alto livello di preparazione dei loro interlocutori.

### LA STRUTTURA

I corsi *ARXivar Academy* sono forniti presso la sede di Able Tech, in aule corsi attrezzate.

I docenti dei corsi *ARXivar Academy* sono parte del personale interno Able Tech e, come tali, hanno una conoscenza diretta ed approfondita del sistema *ARXivar*, della sua architettura e delle soluzioni implementabili.

L'esperienza acquisita su centinaia di installazioni in diversi ambiti aziendali viene messa a disposizione dei partecipanti, proponendo un approccio al sistema *ARXivar* fortemente calato nella realtà e nella quotidianità delle problematiche gestionali delle aziende.

### RIFERIMENTI E CONTATTI

SEDE:  
ABLE TECH SRL  
via dell'Artigianato, 9/A  
25018 - Montichiari - BS  
Tel: 030 9650688  
[www.arxivar.it](http://www.arxivar.it)

### SEGRETERIA FORMAZIONE:

Indirizzo e-mail per informazioni e iscrizioni:  
[academy@abletech.it](mailto:academy@abletech.it)



# PERCORSI FORMATIVI

## Classificazione dei corsi

Nella tabella seguente sono indicati i corsi del percorso formativo ARXivar Academy 2012. Programma, obiettivi, prerequisiti ed informazioni dettagliate sono presenti all'interno del catalogo, nella pagina indicata in tabella.

CODICE	PAG	DESCRIZIONE	CERTIFICAZIONE
<b>BASIC</b>			
ARX- SETUP	6	Installazione e configurazione del sistema ARXivar	FOUNDATION
ARX- GED	8	Gestione elettronica documentale di base	FOUNDATION
ARX- TOOLS	10	Connettori per archiviazione automatica, Spool Rec e PM	FOUNDATION
ARX- FLOW	12	Gestione dei processi aziendali mediante ARXivar Workflow	FOUNDATION
<b>ADVANCED</b>			
ARX- FLOW ADV	14	Best Practice per la gestione di processi aziendali	GOLD
ARX- REPORT	16	Utilizzo del nuovo modulo ARXivar Report Designer	GOLD
ARX- AOS	18	Conservazione sostitutiva ai fini fiscali dei documenti	GOLD
<b>DEVELOPER</b>			
ARX- DEV	20	Sviluppo mediante interfaccia WCF Connector per creazione utility 'ARXivar Based', esempi di codice in C#, Visual Studio 2010	DEVELOPER
ARX- DEV ADV	22		DEVELOPER
<b>TUTORIALS</b>			
ARX- EXE	24	Esercitazioni di preparazione alla certificazione 'Gold'	GOLD
ARX- UPGRADE	25	Presentazione per differenze delle nuove funzionalità ARXivar	
ARX- RESPAOS	26	Ruolo e compiti del 'Responsabile della Conservazione Sostitutiva'	
ARX- PA	28	Gestione del protocollo informatico delle Pubbliche Amministrazioni	

### Percorsi di certificazione

Nel grafico sono indicati i tre percorsi di certificazione Able Tech

**FOUNDATION:**  
certificazione base

**GOLD:**  
certificazione avanzata

**DEVELOPER:**  
certificazione per sviluppatori

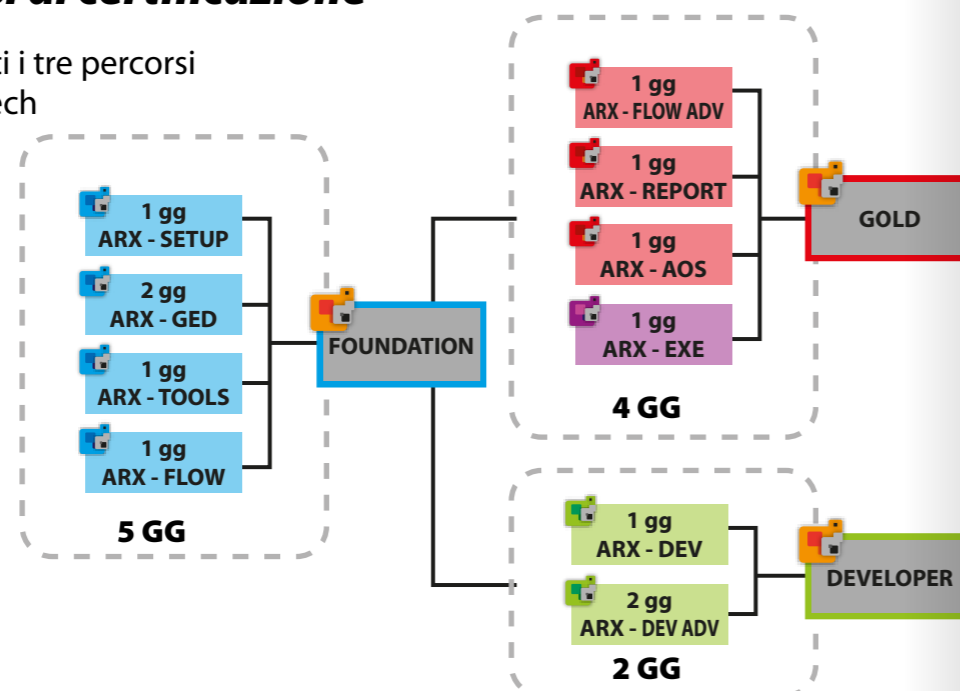

## I CORSI IN DETTAGLIO

Descrizione, prerequisiti e programmi  
dei corsi del percorso formativo  
ARXivar Academy 2012



# ARX - SETUP

## Installazione e configurazione del sistema ARXivar

### DESCRIZIONE

Corso per installazione e configurazione iniziale del sistema ARXivar.

Il corso fornisce la corretta metodologia operativa per una configurazione di ARXivar semplice e completa, utilizzando una procedura step by step basata sull'esperienza acquisita su centinaia di installazioni.

Gli argomenti affrontati sono: verifica dei prerequisiti, installazione del sistema ARXivar, architettura del sistema ARXivar e del servizio Repository, importazione di utenti, creazione di classi e stati, sincronizzazione anagrafiche con ERP esterno, gestione campi aggiuntivi e gestione connessioni con ERP e fonti dati esterne.

### OBIETTIVI

Fornire le competenze per eseguire un'installazione di ARXivar in piena autonomia e secondo una metodologia operativa rapida, completa ed efficace.

Alla fine del corso i partecipanti avranno installato e configurato in modo completo il sistema ARXivar sulle proprie macchine, preparando il sistema per la gestione documentale di base e per l'utilizzo da parte degli utenti finali.

### CONOSCENZE UTILI

Conoscenze di base su database relazionali e linguaggio SQL

### PREREQUISITI

*Per la partecipazione al corso è richiesto un pc portatile con installato un motore di database sul quale configurare il sistema ARXivar.*

*I prerequisiti software sono elencati di seguito:*

- **Sistema Operativo: Windows XP Professional o superiore (32 o 64 bit).**  
*Windows può essere installato anche su una macchina virtuale.*
- **SQL Server 2005 o superiore, anche in versione Express.**  
*(Se impossibilitati ad effettuare tale installazione è gradita segnalazione).*  
*NB: potete trovare le istruzioni per l'installazione e link per il download del db SQL Server Express all'interno del nostro manuale, a questo link: [http://help.arxivar.eu/it/microsoft\\_sql\\_server\\_2005.htm](http://help.arxivar.eu/it/microsoft_sql_server_2005.htm)*
- **SQL Server Management Studio.** *E' un componente di SQL Server per l'amministrazione del database, presente nello stesso pacchetto di installazione.*
- **Microsoft Framework .NET 3.5.1**
- **Microsoft Office non inferiore alla versione 2003 (Microsoft Access richiesto).**
- **Preferibilmente nessuna versione di ARXivar installata.**

### PROGRAMMA

- Cenni su motore di database (SQL Server, Oracle e MySQL): installazione, autenticazione e gestione
- Installazione ARXivar Server e ARXivar Client: esempi di installazioni su architetture semplici e distribuite
- Analisi dell'architettura software del sistema ARXivar
- Gestione dell'archivio documentale: dB vs file system, protezione, accesso, accesso mediante Servizio Repository
- Configurazione del sistema (classi documentali, stati di validità, utenti e gruppi, aree organizzative)
- Sincronizzazione anagrafiche mediante ARXivar Plugin Manager
- Connessione a fonti date esterne (ERP database) per gestione SQL e gruppi dati
- Estensione del profilo documentale: creazione campi aggiuntivi
- Gestione e configurazione dei servizi di ARXivar: installazione e disinstallazione, configurazione, credenziali di esecuzione

### DURATA

1 gg

## ARX - GED

### Gestione elettronica documentale di base

#### DESCRIZIONE

Corso per implementare la gestione elettronica documentale di base nella propria azienda utilizzando il sistema ARXivar.

Il corso permette di acquisire familiarità con le funzioni basilari della gestione elettronica documentale: archiviazione, ricerca, operatività, aggregazione e movimentazione dei documenti.

Durante il corso si utilizza il client di ARXivar per imparare a configurare correttamente gli strumenti a disposizione degli utenti e degli amministratori del sistema.

#### OBIETTIVI

Amministrare il sistema ARXivar al fine di gestire in modo organizzato i documenti aziendali utilizzando in modo completo le funzionalità di base del sistema.

Alla fine del corso i partecipanti avranno configurato in modo completo ARXivar sulle proprie macchine, creando un'installazione da utilizzare come tutorial affinché tutti gli utenti della propria struttura possano utilizzare con semplicità ARXivar Client nella gestione quotidiana dei loro documenti.

Avranno inoltre analizzato le funzionalità amministrative legate all'interfaccia client e all'applicazione delle riserve opportune sulle entità pubbliche create.

#### CONOSCENZE UTILI

Conoscenze di base su database relazionali e linguaggio SQL

Conoscenze di base dei sistemi ERP e dei sistemi informativi aziendali

Conoscenze degli ambiti organizzativi ed operativi della gestione di impresa

#### PREREQUISITI

*Partecipazione al corso ARX SETUP*

*E' richiesto quindi ARXivar installato e configurato in modo completo, come da partecipazione al corso propedeutico ARX SETUP. Inoltre:*

- *Microsoft Office non inferiore alla versione 2003 (Microsoft Access richiesto)*

#### PROGRAMMA

- Interfaccia grafica (desktop, pannelli degli strumenti, barre degli strumenti, opzioni)
- Impostazioni utente (contatto predefinito, pannelli, autenticazione di windows)
- **Archiviazione**
  - Maschere di archiviazione: creazione e configurazione
  - Archiviazione manuale e strumenti di archiviazione assistita
    - + Profili predefiniti
    - + Cartelle monitorate manuali e automatiche
    - + Stampante PDF
    - + Modelli Office e PDF
  - Archiviazione di files multipli e archiviazione senza documento
  - Archiviazione con protocollazione interna e configurazione protocollo PA
- **Ricerca**
  - Ricerca completa
  - Ricerche rapide e 'Viste': creazione e configurazione
  - Ricerca 'full-text': servizio OCR e cataloghi full text
  - Gestione e configurazione della griglia dei risultati della ricerca
    - + Raggruppamenti, filtri, selezione delle colonne, reset della griglia
    - + Layout Manager: amministrazione centralizzata dei layout delle griglie
- **Organizzazione**
  - Fascicoli: creazione, riserve, utilizzo manuale, regole di fascicolazione automatica
  - Pratiche: configurazione e utilizzo, automatismi
  - Relazioni: gestione manuale e automatica mediante 'Servizio Collegamenti'
    - + Esempio di relazioni automatiche su documenti provenienti dall'ERP
- **Movimentazione**
  - Posta elettronica interna: casella di posta di ARXivar
    - + Configurazione server SMTP e servizio Mailer per invio mail all'esterno dell'azienda
    - + Configurazione account utente, server POP3 e regole di archiviazione automatica
    - + Configurazione account di posta certificata
  - Connessione a Fax server per invio e ricezione fax
  - Invio documenti secondo priorità di spedizione definita in anagrafica
  - Connettore con servizio postalizzatore di Poste Italiane

#### DURATA

2 gg

# ARX-TOOLS

## Automazione del ciclo attivo e passivo, Spool Recognition Pro e Plugin Manager

### DESCRIZIONE

Corso di approfondimento sull'utilizzo dei moduli per l'importazione automatica dei documenti.

Il corso illustra il funzionamento di *ARXivar Spool Recognition Pro* per la produzione e l'importazione di files PDF vettoriali, e di *ARXivar Plugin Manager* per l'importazione mediante barcode dei documenti del ciclo passivo.

Si analizzano, inoltre, alcuni sistemi per la cattura "a video" dei dati di registrazione inseriti nel sistema ERP.

### OBIETTIVI

Gestire in modo automatico il ciclo attivo e passivo dei documenti.

Alla fine del corso i partecipanti avranno configurato *ARXivar Spool Recognition Pro* e *ARXivar Plugin Manager* sulle proprie macchine, al fine di importare in totale automatismo i documenti del ciclo attivo in formato PDF vettoriale e i documenti del ciclo passivo mediante tecnologia Barcode.

### CONOSCENZE UTILI

Conoscenze di base su database relazionali e linguaggio SQL

Conoscenze di base dei sistemi ERP e dei sistemi informativi aziendali

Conoscenza di base del sistema *ARXivar*

### PREREQUISITI

*Partecipazione al corso ARX SETUP e ARX GED*

*E' richiesto quindi ARXivar installato e configurato in modo completo su un pc portatile, come da partecipazione ai corsi propedeutici indicati.*

### PROGRAMMA

- Gestione ciclo attivo – *ARXivar Spool Recognition Pro*
  - Descrizione del sistema di archiviazione automatica PDF vettoriali
  - Regole di smistamento, spezzatura e importazione PDF
  - Funzionalità avanzate delle regole di importazione
- Gestione ciclo passivo - *ARXivar Plugin Manager*
  - Esportazione dati di registrazione da sistema ERP
  - Importazione in *ARXivar* con tecnologia barcode
  - Configurazione stampanti barcode
  - Scansione non presidiata dei documenti mediante barcode e relativa associazione
  - Tecniche di cattura dati da interfaccia grafica – sistemi GAP

### DURATA

1 gg

# ARX-FLOW

## Gestione dei processi aziendali mediante ARXivar Workflow

### DESCRIZIONE

Corso dedicato al modulo Workflow di ARXivar, che permette di gestire le potenti funzionalità di BPM del sistema ARXivar.

Il corso mostra come lavora un'azienda guidata dai processi, approfondendo la parte dedicata alla progettazione (design) dei workflow mediante la realizzazione di un processo "reale".

Viene inoltre analizzato come i supervisor di processo possano "amministrare" le istanze dei processi in corso e come l'utente finale interagisce con i workflow mediante la maschera dei tasks.

### OBIETTIVI

Acquisire le conoscenze tecniche necessarie per implementare i workflow di ARXivar e gestire mediante processi le procedure aziendali.

Al termine del corso i partecipanti avranno realizzato sul loro sistema ARXivar dei workflow funzionanti da utilizzare come tutorial per il design di processi reali, e avranno acquisito le conoscenze necessarie per una gestione base dei workflow di ARXivar.

### CONOSCENZE UTILI

Conoscenze di base su database relazionali e linguaggio SQL

Conoscenze di base dei sistemi ERP e dei sistemi informativi aziendali

Conoscenze degli ambiti organizzativi e operativi della gestione di impresa

Conoscenza di base del sistema ARXivar

### PREREQUISITI

*Partecipazione al corso ARX SETUP e ARX GED*

*E' richiesto quindi ARXivar installato e configurato in modo completo su un pc portatile, come da partecipazione ai corsi propedeutici indicati.*

### PROGRAMMA

- Tutorial: l'azienda proattiva guidata dai processi
  - Analisi ed esecuzione di un processo reale
- Configurazione lato server
  - Calendario lavorativo, organigrammi, attivazione moduli, permessi e licenze
- ARXivar Workflow Designer (strumento per la progettazione di flow-chart)
  - Creazione di un nuovo workflow
  - Proprietà dei tasks, dei link e dei nodi condizionali
  - Variabili di processo
  - Mansioni, figure professionali
- Tutorial: design di un processo esemplificativo
- Definizione eventi per l'esecuzione automatica dei processi
- Pause e timer di controllo
- Chiamate a programmi esterni
- Chiamate a sottoprocessi: i workflow nidificati
- Ricerche e strumenti di controllo

### DURATA

1 gg

# ARX-FLOW ADV

Best Practice per la gestione dei processi aziendali

## DESCRIZIONE

Corso di design avanzato dei workflow. Durante il corso vengono analizzate procedure critiche di aziende reali e vengono proposte le 'Best Practice', le migliori soluzioni per gestire attività complesse mediante lo strumento ARXivar Workflow e le sue funzionalità avanzate.

## OBIETTIVI

Al termine del corso i partecipanti avranno analizzato alcune procedure reali e progettato il design di workflow di media complessità per gestire tali processi, secondo le best practice proposte.

I partecipanti impareranno a conoscere funzionalità avanzate e riusciranno ad identificare la soluzione e gli strumenti più adeguati per far fronte alle necessità richieste.

## CONOSCENZE UTILI

Conoscenze di base su database relazionali e linguaggio SQL

Conoscenze di base dei sistemi ERP e dei sistemi informativi aziendali

Conoscenze degli ambiti organizzativi ed operativi della gestione di impresa

Conoscenza del sistema ARXivar e conoscenza base del modulo workflow

## PREREQUISITI

Partecipazione ai corsi ARX SETUP, ARX GED e ARX-FLOW

*E' richiesto quindi ARXivar installato e configurato in modo completo su un pc portatile, come da partecipazione ai corsi propedeutici indicati.*

## PROGRAMMA

- Tutorial: l'azienda proattiva guidata dai processi
- Tutorial: analisi di 'sezioni' di workflow reali
  - Approvazioni multiple condizionate
  - Assegnazioni task a esecutori da organigramma
  - Attivazione di task multipli in numero dinamico
    - + In serie – cicli condizionati
    - + In parallelo – cicli con chiamate a sottoprocesso
  - Chiamate a procedure esterne e ritorno dei valori
  - Archiviazione automatica e inserimento nei workflow di documenti generati da ERP
  - Approvazione con firma digitale da workflow
  - Approvazione con firma autografa su PDF
  - Utilizzo di tabelle SQL per interoperabilità con sistemi esterni
  - Spedizione automatica a destinatari multipli di documenti selezionati
  - Timer di controllo e pause condizionate
    - + Stand-by condizionato di un workflow
    - + Attivazione posticipata di un task
  - Content management
    - + Scrittura di valori calcolati in modelli Office o PDF
    - + Creazione di documenti Excel con contenuto "dinamico"
    - + Conversione in PDF per pubblicazione del documento
- Tutorial: analisi di una selezione di workflow reali per la gestione di procedure 'standard'
 

*(le procedure sotto descritte sono riportate a solo titolo esemplificativo, la selezione è a scelta del tutor)*

  - Acquisti
    - + Gestione approvvigionamenti (RDA, Ordini a fornitore)
  - Human Resources
    - + Selezione del personale
    - + Richiesta ferie e permessi
  - Amministrazione
    - + Approvazione pagamenti
    - + Piani di ammortamento
  - Vendite
    - + Gestione offerte
    - + Gestione ordini da cliente
  - Qualità
    - + Procedure di qualità
    - + Gestione non conformità

## DURATA

1 gg

# ARX-REPORT

*ARXivar Report Designer: creazione di report in ARXivar*

## DESCRIZIONE

Il corso di formazione illustra in modo approfondito il nuovo strumento ARXivar Report Designer, analizzando sia gli aspetti legati alla definizione delle origini dati che gli aspetti legati al design del report e alle numerose funzionalità di questo potente strumento.

## OBIETTIVI

Acquisire la capacità di creare "origini dati" popolate sia da ARXivar che da fonti dati esterne, anche in relazione tra loro, e di utilizzarle per la creazione di report.

Conoscere le proprietà di ARXivar Report Designer per formattare in modo professionale i report ed attivare le varie funzionalità di esposizione dei dati con raggruppamenti e formule.

Al termine del corso i partecipanti avranno creato sulla propria installazione ARXivar alcune origini dati e alcuni semplici report che implementano numerose funzionalità.

## CONOSCENZE UTILI

Conoscenze di base su database relazionali e linguaggio SQL  
Conoscenza completa del sistema ARXivar e della sua architettura.

## PREREQUISITI

*Partecipazione ai corsi ARX SETUP, ARX GED e ARX FLOW  
E' richiesto quindi ARXivar installato e configurato in modo completo su un pc portatile, come da partecipazione ai corsi propedeutici indicati.*

## PROGRAMMA

ARXivar Reports è un modulo per la generazione di report flessibili, dinamici e ricchi di funzionalità.

La creazione dei report è enormemente semplificata da ARXivar Report Designer, uno strumento potente, semplice ed intuitivo che permette la progettazione di report mediante un'interfaccia grafica potente ed intuitiva.

Utilizzando ARXivar Report Designer è possibile creare report recuperando dati da una moltitudine di origini dati diverse. Le informazioni provenienti da ARXivar sono disponibili in forma nativa, fornite dal servizio Repository mediante normali tecniche di ricerca.

Con ARXivar Reports la suite ARXivar si dota di uno strumento di business intelligence potente e dinamico, che permette in tempi brevi di ottenere report riassuntivi, ad esempio, su tempi di esecuzione dei workflow fornendo dati statistici, valori calcolati e formattazione condizionata.

Tutti i report prodotti con ARXivar Reports si possono esportare in una varietà di formati differenti:

Pdf, Xps, Xml, Html, Word, Excel, Rtf, Txt, Csv, Emf, Bmp, Jpeg, Gif, Png, Tiff.

## DURATA

1 gg

# ARX-AOS

## Conservazione sostitutiva ai fini fiscali dei documenti

### DESCRIZIONE

Corso di formazione per acquisire le basi normative, la conoscenza degli strumenti tecnici e dei componenti da implementare in ARXivar per sviluppare un progetto di conservazione sostitutiva.

In particolare la parte teorica fornisce una conoscenza dell'ambito normativo e tecnologico, che consente di affrontare le varie tematiche e verificare la fattibilità progettuale.

A seguire viene sviluppata la parte tecnico-operativa che permette di acquisire la conoscenza ed i requisiti della configurazione lato server per la conservazione sostitutiva, e lato client per la firma digitale.

Il corso termina con una demo pratica di un processo di conservazione sostitutiva delle fatture attive.

### OBIETTIVI

Acquisire le conoscenze sia legislative che tecniche per configurare ARXivar al fine della conservazione sostitutiva dei documenti fiscali dell'azienda.

Alla fine del corso i partecipanti avranno un'idea chiara e completa della normativa in ambito di conservazione sostitutiva e avranno configurato il loro sistema ARXivar per la generazione di volumi di conservazione sostitutiva completi e consistenti.

### CONOSCENZE UTILI

Conoscenze di base dei sistemi ERP e dei sistemi informativi aziendali  
Conoscenza di base del sistema ARXivar

### PREREQUISITI

*Partecipazione ai corsi ARX SETUP e ARX GED*

*E' richiesto quindi ARXivar installato e configurato in modo completo su un pc portatile, come da partecipazione ai corsi propedeutici indicati.*

*Richiesto inoltre:*

- *Lettore smart card funzionante.*

Per gli esercizi sarà utilizzata la smart card della firma digitale del docente.  
Qualora il partecipante abbia un suo certificato di firma digitale qualificata (smart card o business key) può utilizzare il proprio.

### PROGRAMMA

#### CONSERVAZIONE SOSTITUTIVA

- Quadro normativo
- Terminologia e concetti
- Il documento informatico
- Firma digitale
- Hash
- Marcatore temporale
- Supporti di memorizzazione
- Soluzione tecnologica
- Archiviazione
- Conservazione

#### ESERCIZI PRATICI

1. Configurazione delle classi documentali
2. Configurazione campi aggiuntivi utili alla conservazione sostitutiva
3. Archiviazione dei documenti
4. Configurazione della conservazione sostitutiva e della firma digitale
5. Esecuzione del processo di firma digitale e conservazione sostitutiva con utilizzo di smart card

### DURATA

1 gg

## ARX-DEV

*Sviluppo di applicazioni "client" che interagiscono con ARXivar*

### DESCRIZIONE

Il corso, studiato a uso esclusivo degli sviluppatori, intende fornire le basi dell' "how to consume ARXivar service" per poter integrare ARXivar all'interno delle proprie logiche applicative, in ambiente Windows e non solo.

### OBIETTIVI

Al termine del corso i partecipanti avranno compreso l'architettura software di ARXivar Repository e le modalità di comunicazione e di utilizzo dei servizi esposti e delle entità coinvolte.

Avranno analizzato e compreso una serie di tutorial (presentati in linguaggio C# su ambiente Microsoft Visual Studio 2010) mirati all'utilizzo di tali servizi base.

Avranno realizzato alcuni progetti di esempio sui loro ambienti di sviluppo.

### CONOSCENZE UTILI

Conoscenza base della programmazione ad oggetti

Conoscenza base degli ambienti di sviluppo Microsoft Visual Studio

Preferibile conoscenza del linguaggio C#

*Conoscenza base del sistema ARXivar e della utility ARXivar Plugin Manager*

### PREREQUISITI

*Partecipazione ai corsi ARX SETUP e ARX GED*

*È vivamente consigliata la partecipazione al corso ARX TOOLS*

*E' richiesto quindi ARXivar installato e configurato in modo completo su un pc portatile, come da partecipazione ai corsi propedeutici indicati.*

*Inoltre è richiesta l'installazione di Microsoft Visual Studio 2010 (la versione Express si può scaricare gratuitamente dal sito microsoft)*

### PROGRAMMA

- Modifiche strutturali dalla versione 1.0 alla versione 5.0
- Struttura servizi: Utility, Dati, Documenti, Security, Search, Configuration
- Installazione componenti per lo sviluppo
- WcfServices Debugger
- Visual Studio e Arxivar
- WcfConnector
  - Authentication Required
  - Proprietà
  - Eventi
- Recupero informazioni "Elenco Aree Organizzative", "Classi documentali"
- Entità
- Logica da utilizzare per effettuare le ricerche
- Ricerca profili documentali
- Recupero documenti
- Archiviazione ciclo attivo
- Archiviazione ciclo passivo
- Profili predefiniti
  - Ricerca, Inserimento, Modifica, Rimozione
- Modifica Profilo Documentale
- Modifica Documento
  - Forzo Sovrascrittura, Forzo Revisione
- Rimozione profili
- Gestione Rubriche
  - Ricerca, Inserimento, Modifica, Rimozione
- Gestione Contatti
  - Ricerca, Inserimento, Modifica, Rimozione

### DURATA

1 gg

## ARX-DEV ADV

Sviluppo di applicazioni "client" che interagiscono con ARXivar

### DESCRIZIONE

Il corso è il naturale complemento del corso ARX DEV, per lo sviluppo di applicazioni WCF in grado di comunicare con i servizi esposti dal servizio Repository di ARXivar.

In questa sessione sono affrontate funzionalità "avanzate" sempre riferite all'argomento "how to consume ARXivar Services".

### OBIETTIVI

Al termine del corso i partecipanti avranno compreso l'architettura software di ARXivar Repository e le modalità di comunicazione e di utilizzo dei servizi esposti.

Avranno analizzato e compreso una serie di tutorial (presentati in linguaggio C# su ambiente Microsoft Visual Studio 2010) mirati all'utilizzo di tali servizi avanzati.

Avranno realizzato alcuni progetti di esempio sui loro ambienti di sviluppo.

### CONOSCENZE UTILI

Conoscenza base della programmazione ad oggetti

Conoscenza base degli ambienti di sviluppo Microsoft Visual Studio

Preferibile conoscenza del linguaggio C#

*Conoscenza base del sistema ARXivar e della utility ARXivar Plugin Manager*

### PREREQUISITI

*Partecipazione ai corsi ARX SETUP, ARX GED e ARX DEV*

*È vivamente consigliata la partecipazione al corso ARX TOOLS*

*E' richiesto quindi ARXivar installato e configurato in modo completo su un pc portatile, come da partecipazione ai corsi propedeutici indicati.*

*Inoltre è richiesta l'installazione di Microsoft Visual Studio 2010 (la versione Express si può scaricare gratuitamente dal sito microsoft)*

### PROGRAMMA

- Archiviazione per generazione Modelli
- Inserimento documenti in Associazione, Relazione, Fascicoli e Pratiche
- Gestione Pratiche
  - Creazione, Modifica, Rimozione, Rimozione Documenti, Elenco documenti presenti
- Relazioni
  - Ricerca per documenti relazionati, Inserimento Multiplo FROM, Inserimento Multiplo TO
- Gestione Fascicoli
  - Creazione, Modifica, Rimozione, Elenco documenti presenti
- Recupero dati da Fonte dati esterne
- Recupero dati da Sorgenti dati
- Esecuzione Report
- Plugin Client e Plugin Wcf

### DURATA

1 gg

## ARX-EXE

*Tutorial ed esercitazioni pratiche sul sistema ARXivar*

### DESCRIZIONE

Il corso fornisce una serie di tutorial e di esercizi pratici sulle funzionalità base e avanzate del sistema ARXivar, utili per la preparazione all'esame di certificazione GOLD.

Gli esercizi verranno proposti dal nostro tutor per uno svolgimento "assistito" e guidato, mirato all'applicazione delle best practice opportune.

### OBIETTIVI

I partecipanti avranno la possibilità di affrontare esercizi di media difficoltà con l'assistenza di un tutor esperto che li possa guidare step by step nella risoluzione.

Al termine del corso i partecipanti avranno risolto con successo gli esercizi proposti e compreso empiricamente le funzionalità standard e avanzate del sistema ARXivar.

### CONOSCENZE UTILI

Conoscenze di base su database relazionali e linguaggio SQL  
Conoscenza completa del sistema ARXivar e della sua architettura

### PREREQUISITI

*Partecipazione ai corsi del percorso di certificazione GOLD:*

*ARX SETUP, ARX GED, ARX TOOLS, ARX FLOW  
ARX AOS, ARX REPORT, ARX FLOW ADV*

*E' richiesto quindi ARXivar installato e configurato in modo completo su un pc portatile, come da partecipazione ai corsi propedeutici indicati.*

### DURATA

1 gg

## ARX-UPGRADE

*Aggiornamento 'per differenze'  
sulle nuove funzionalità del sistema ARXivar*

### DESCRIZIONE

Il corso presenta le nuove funzionalità dell'ultima release disponibile del sistema ARXivar.

Le novità verranno presentate 'per differenze' rispetto alle release precedenti, focalizzando l'attenzione sia sulle nuove funzionalità che sulle migliorie implementate nell'ultima release.

**La partecipazione al corso è obbligatoria al fine del rinnovo della certificazione per i business partner già certificati**

### OBIETTIVI

Al termine del corso i partecipanti avranno installato sui propri notebook l'ultima release disponibile del sistema ARXivar e sapranno riconoscere e utilizzare le novità messe a disposizione dal sistema.

### CONOSCENZE UTILI

Conoscenza approfondita del sistema ARXivar e dei suoi moduli base ed aggiuntivi.

### PREREQUISITI

*Partecipazione ai corsi del percorso di certificazione FOUNDATION:*

*ARX SETUP, ARX GED, ARX TOOLS, ARX FLOW*

*E' richiesto quindi ARXivar installato e configurato in modo completo su un pc portatile, come da partecipazione ai corsi propedeutici indicati.*

### DURATA

1 gg

# ARX-RESPAOS

## Normativa, obblighi e competenze del Responsabile della Conservazione Sostitutiva

### DESCRIZIONE

Il corso "Il Responsabile della Conservazione Sostitutiva" intende fornire un quadro chiaro ed esaustivo su ruolo, compiti e responsabilità di questa nuova figura aziendale introdotta dalla normativa in materia di Conservazione Sostitutiva.

Durante il corso, saranno delineati i principali campi di applicazione dell'archiviazione digitale e della conservazione sostitutiva e saranno fornite indicazioni sugli aspetti tecnologici e organizzativi.

### OBIETTIVI

Acquisire le conoscenze normative e gli obblighi a cui si deve attenere il responsabile della conservazione sostitutiva in azienda.

Il corso è rivolto a chiunque debba ricoprire il ruolo di "Responsabile della Conservazione Sostitutiva" in azienda, e fornisce le competenze necessarie a formare tale figura professionale.

### CONOSCENZE UTILI

Conoscenze di base dei sistemi informativi aziendali e delle pratiche amministrative

### PROGRAMMA

- Il quadro normativo della conservazione sostitutiva
- Definizioni e concetti in ambito di Archiviazione Sostitutiva
  - Il Documento Informatico
  - Hash
  - La Firma Digitale (certificati qualificati X.509)
  - Certificatori
  - Riferimento e Marcatura temporale
  - La Posta Elettronica Certificata
  - La Fattura Elettronica
  - Supporto di memorizzazione
- Soluzione tecnologica
  - Archiviazione
  - Conservazione
- Norme tecniche e fiscali
- Caratteristiche dei documenti conservati

- Obblighi da osservare per i documenti informatici
  - Formazione
  - Emissione
  - Esibizione
  - Memorizzazione
  - Conservazione
  - Riversamento
- Sistemi e modalità di gestione della conservazione sostitutiva
  - Documenti e scritture contabili che si possono dematerializzare
  - Documenti che non si possono dematerializzare
  - Modalità di assolvimento della imposta di bollo
  - Il periodo di conservazione secondo la normativa civile e fiscale
- Responsabile della conservazione sostitutiva
  - Attività previste dall'art. 5 della Deliberazione CNIPA del 19 febbraio 2004
  - Attività previste dall'art. 44 del Codice dell'Amministrazione Digitale
  - Attività previste dall'art. 3 secondo comma del Decreto del Ministero dell'Economia e delle Finanze del 23 gennaio 2004
    - Attività di inoltro all'Agenzia delle entrate competente l'impronta dell'archivio informatico, dall'art.5 primo comma del Decreto del Ministero dell'Economia e delle Finanze del 23 gennaio 2004
    - Come definire e documentare le procedure di sicurezza inerenti l'operazione di associazione del riferimento temporale, dall'art.1 primo comma lettera p) del Decreto del Ministero dell'Economia e delle Finanze del 23 gennaio 2004
- Il manuale della Conservazione sostitutiva
  - Linee guida per la creazione del Manuale di gestione sulla conservazione sostitutiva
  - Come archiviare e mantenere aggiornato il manuale
  - Lettere di incarico e di delega, mansioni
- Libro unico del lavoro digitalizzato
  - Tenuta e conservazione del Libro unico digitalizzato
- Agenzia delle Entrate
  - Le comunicazioni e gli adempimenti previsti
  - Le sanzioni applicabili
- Domande e Risposte

### DURATA

1 gg

## ARX-PA

### Gestione del protocollo informatico delle Pubbliche Amministrazioni

#### DESCRIZIONE

Corso dedicato al modulo Protocollo Pubblica Amministrazione (PA).

Nel corso vengono affrontati sia gli aspetti legati alla normativa in materia di protocollo informatico sia gli aspetti tecnici del modulo PA di ARXivar.

#### OBIETTIVI

Approfondire la conoscenza della normativa vigente relativa al protocollo della pubblica amministrazione (DPR n. 445 del 28 dicembre 2000).

Configurare il sistema ARXivar per la gestione del protocollo PA, dei relativi registri, delle stampe, del registro di emergenza e delle funzionalità correlate.

#### CONOSCENZE UTILI

Conoscenza di base del sistema ARXivar

#### PREREQUISITI

*Partecipazione al corso ARX SETUP e ARX GED.*

*E' richiesto quindi ARXivar installato e configurato in modo completo su un pc portatile, come da partecipazione ai corsi propedeutici indicati.*

#### PROGRAMMA

- Panoramica della normativa vigente
- Prerequisiti per l'avvio dei lavori
  - Mappatura delle operazioni correnti di posta in arrivo / partenza
  - Mappatura del titolare archivistico
- Configurazione delle classi e dei metadati
- Fascicoli/pratiche per le funzionalità di fascicolazione archivistica
- La reportistica di base (registro di protocollo)
- Tutorial: workflow di base per l'annullamento dei documenti protocollati
- Altri iter implementabili
- Accenni ai modelli utilizzabili nella gestione degli iter interni
- Accenni allo sportello unico
- Accenni alla conservazione sostitutiva

#### DURATA

1 gg

## ARX-IMP

*Trasmissione delle impronte dei volumi di conservazione sostitutiva all'Agenzia delle Entrate*

### DESCRIZIONE

Corso di formazione tecnico-operativo per acquisire la conoscenza dell'implementazione, configurazione ed esecuzione del tool, appositamente predisposto per rispondere alle richieste normative in tema di trasmissione delle impronte digitali dei volumi di conservazione sostitutiva, specificate nel decreto attuativo del 25 Ottobre 2010.

### OBIETTIVI

Approfondire la conoscenza della normativa vigente relativa al decreto attuativo 25 Ottobre 2010, che impone la trasmissione **obbligatoria** all'Agenzia delle Entrate delle impronte dei volumi di conservazione sostitutiva dei documenti fiscali.

Il corso è focalizzato sulla formazione tecnica per l'esecuzione del setup e sulla configurazione in ARXivar delle funzioni per la sua esecuzione operativa.

### A CHI SI RIVOLGE

- Responsabili della conservazione sostitutiva e suoi sostituti/delegati
- Responsabili IT delle aziende
- Intermediari gestori conservazione sostitutiva
- Consulenti tecnici partner ABLE TECH

### CONOSCENZE UTILI

Conoscenza di base del sistema ARXivar  
Conoscenza del processo di Conservazione Sostitutiva

### PREREQUISITI

*Partecipazione al corso ARX SETUP, ARX GED e ARX-AOS.*

*E' richiesto quindi ARXivar installato e configurato in modo completo su un pc portatile, come da partecipazione ai corsi propedeutici indicati.*

### PROGRAMMA

Saranno dimostrate entrambe le fasi esecutive sotto indicate:

**"FILE FINDER"**, cioè la ricerca dei file di chiusura dei vari volumi di conservazione e la loro acquisizione in ARXivar, tramite la funzione di cartella monitorata

**"GENERATOR"**, cioè la generazione del file IMP00, unico per anno, con compilazione dei dati in finestre successive, a totale copertura delle richieste normative. Questa sezione deve essere eseguita a valle della generazione del "SUPERVOLUME", che provvede a raggruppare e concatenare in un'unica impronta, tutte le impronte dei singoli volumi di conservazione riferite al medesimo anno.

Successivamente alla sezione teorica, il corso prosegue con una sezione pratica e dimostrativa.

### DURATA

1/2 gg

## LISTINO CORSI DI FORMAZIONE

Quote di partecipazione e Calendario corsi 2012

### Basic

<b>ARX-SETUP</b>	Corso Installazione e configurazione prodotto	€ 360
<b>ARX-GED</b>	Corso Gestione documentale (2 gg)	€ 680
<b>ARX-TOOLS</b>	Corso Tools (sistemi di archiviazione, ciclo attivo e passivo, barcode, spoolrec)	€ 360
<b>ARX-FLOW</b>	Corso Workflow Base	€ 360

### Advanced

<b>ARX-FLOW ADV</b>	Corso Workflow avanzato	€ 360
<b>ARX-REPORT</b>	Corso Report	€ 360
<b>ARX-AOS</b>	Corso formazione per configurazione Firma digitale e modulo conservazione sostitutiva	€ 360

### Developer

<b>ARX-DEV</b>	Corso Developer per sviluppare sul framework arxivar	€ 360
<b>ARX-DEV ADV</b>	Corso Developer avanzato	€ 360

### Tutorials

<b>ARX-EXE</b>	Corso di preparazione alla certificazione Gold	€ 360
<b>ARX-UPGRADE *</b>	Presentazione per differenze delle nuove funzionalità ARXivar	€ 360
<b>ARX-RESPAOS</b>	Corso per il Responsabile della Conservazione sostitutiva	€ 360
<b>ARX-PA</b>	Gestione del protocollo informatico delle Pubbliche Amministrazioni	€ 360
<b>ARX-IMP</b>	Trasmissione dell'impronta digitale all'Agenzia delle Entrate	€ 300

Gli importi indicati sono da intendere per persona.  
La quota di partecipazione comprende il pranzo in ristorante.

Sono previste particolari scontistiche per i Business Partner.

\*Accesso gratuito per i BP certificati

## CALENDARIO DEI CORSI

Il calendario aggiornato dei corsi presenti nel catalogo formazione 2012 è consultabile sul sito ARXivar.it, al seguente link:

<http://www.arxivar.it/servizi/calendario-della-formazione>

Nella sezione 'Corsi di formazione' del sito è possibile consultare il calendario aggiornato, le informazioni dettagliate per ogni corso e la disponibilità dei posti aggiornata in tempo reale.



## MODALITÀ DI ISCRIZIONE

Informazioni e Condizioni generali

Le iscrizioni possono essere effettuate direttamente dal sito **www.arxivar.it**, consultando i dettagli del corso scelto nella sezione 'Corsi di formazione' (clic sul nome del corso), compilando il form on-line e confermando con il tasto 'Richiedi iscrizione'.  
Ogni informazione aggiuntiva può essere richiesta direttamente alla segreteria corsi di formazione di Able Tech, all'indirizzo **academy@abletech.it**

### LUOGO

ABLE TECH SRL  
via dell'Artigianato, 9/A  
25018 - Montichiari - BS  
Tel: 030 9650688  
www.arxivar.it

### COORDINATE

GPS: N 45 24.027, E 10 23.673  
In gradi decimali: 45.400448, 10.394544

### ORARIO

Tutti i corsi seguono i seguenti orari:  
09.00 – 13.00 Sessione mattutina  
----[pausa pranzo]----  
14.00 – 18.00 Sessione pomeridiana



### CONDIZIONI GENERALI

#### Modalità di pagamento

L'accettazione dell'iscrizione è subordinata all'avvenuto pagamento della quota di partecipazione. Il pagamento deve avvenire tramite bonifico bancario anticipato su ns. Banca Valsabbina, Agenzia Montichiari  
IBAN: IT64 W051 1654 7800 0000 0001 216

#### RINUNCE E DISDETTE

Qualsiasi rinuncia deve pervenire per iscritto (via fax o e-mail).

**E' prevista una penale del 30% se la rinuncia è notificata nei 3 (tre) giorni lavorativi precedenti la data d'inizio corso o in caso di mancata notifica.**

Able Tech si riserva il diritto di annullare o modificare la data di svolgimento di un corso in qualsiasi momento. In tal caso la quota di partecipazione sarà trasferita su altri corsi.



Vi ricordiamo che aderendo al "Conto Formazione" di **FONDIMPRESA** i corsi di formazione da noi erogati saranno interamente finanziati dal versamento obbligatorio dello 0,30% all'INPS.



**Via dell'Artigianato 9/a - 25018 Montichiari, BS**  
**Tel: 030 96.50.688 - 030 99.60.136 - Fax: 030 81.93.11.60 - PEC: [abletech@pec.it](mailto:abletech@pec.it)**